



# FOUR À MICROONDES

## GUIDE D'UTILISATION

Modèle : FMWDR3000-24BLK  
FMWDR3000-24WHT

Lisez attentivement ces instructions avant d'utiliser le four à microonde, et les garder soigneusement.

Si vous suivez ces instructions, votre four vous donnera de nombreuses années de bons services.

**CONSERVEZ SOIGNEUSEMENT CES INSTRUCTIONS**

## TABLE DES MATIÈRES

Service à la clientèle	2
Garantie	3-4
Précautions pour éviter l'exposition possible à l'énergie microonde excessive	5
Caractéristiques	5
Consignes de sécurité importantes	6
Instructions de mise à la terre	7
Interférence Radio	8
Ustensiles	9
• Matériaux que vous pouvez utiliser dans un four à microondes .....	10
• Matériaux à éviter dans le four à microondes .....	10
Installation de votre four	11
Fonctionnement	12
• Panneau de commande et caractéristiques.....	12
• Puissance dessus.....	13
• Réglage de l'horloge .....	13
• Réglage de la minuterie de cuisine .....	13
• Cuisson au micro-ondes.....	14
• Cuisson rapide.....	14
• Dégivrer au poids.....	14
• Dégivrage par le temps.....	15
• Menu automatique -- boisson.....	15
• Menu automatique -- pop-corn.....	15
• Menu automatique -- fondre.....	15
• Menu automatique -- adoucir.....	16
• Mode silencieux.....	16
• Fonction de verrouillage pour les enfants.....	17
• Fonction de demande.....	17
• Autres spécifications.....	17
• Dépannage .....	18-19

## Service clientèle

Merci d'avoir acheté un produit Frono. Veuillez lire l'intégralité du manuel d'instructions avant d'utiliser votre nouvel appareil pour la première fois. Que vous soyez un utilisateur occasionnel ou un expert, il vous sera utile de vous familiariser avec les pratiques de sécurité, les caractéristiques, le fonctionnement et les recommandations d'entretien de votre appareil.

Le modèle et le numéro de série sont indiqués à l'intérieur du produit. Pour les besoins de la garantie, vous aurez également besoin de la date d'achat.

### Informations sur le produit

Numéro de modèle : \_\_\_\_\_

Numéro de série : \_\_\_\_\_

Date d'achat : \_\_\_\_\_

Adresse et numéro de téléphone pour l'achat : \_\_\_\_\_

\_\_\_\_\_

\_\_\_\_\_

### Informations sur les services

Utilisez ces numéros dans toute correspondance ou appel de service concernant votre produit.

Si vous avez reçu un produit endommagé, contactez immédiatement Frono.

Pour gagner du temps et de l'argent, consultez le guide de dépannage avant de faire appel à un service d'entretien. Il énumère les causes des problèmes mineurs de fonctionnement que vous pouvez corriger vous-même.



*"Besoin d'une aide rapide ? Il suffit de scanner le code qr pour accéder à notre formulaire d'assistance rapide. Nous sommes toujours à votre disposition pour répondre à vos questions ou à vos préoccupations. N'hésitez donc pas à nous contacter !"*

### Services au Canada et aux États-Unis

Gardez le manuel d'instructions à portée de main pour répondre à vos questions. Si vous ne comprenez pas quelque chose ou si vous avez besoin de plus d'aide, veuillez consulter notre site web pour une assistance rapide. Veuillez nous fournir vos nom, numéro, adresse, numéro de série du produit en panne, la preuve d'achat et une brève description du problème. Un représentant du service clientèle vous contactera dès que possible. Toute intervention sous garantie doit être autorisée par le service clientèle de FORNO. Tous nos prestataires de services agréés sont soigneusement sélectionnés et rigoureusement formés par nos soins.

## **GARANTIE**

### **Ce que couvre cette garantie limitée :**

La couverture de garantie fournie par Forno dans cette déclaration s'applique exclusivement à l'appareil ("Produit") vendu au consommateur ("Acheteur") par un revendeur/distributeur/détaillant agréé Forno, acheté et installé aux États-Unis ou au Canada, et qui est toujours resté dans l'original pays d'achat (États-Unis ou Canada). La couverture de la garantie est activée à la date de l'achat au détail original et a une durée de deux(2) ans.

La couverture de la garantie n'est pas transférable. En cas de remplacement de pièces ou de l'ensemble du produit, le produit (ou les pièces) de remplacement assumera le reste de la garantie d'origine activée avec la preuve d'achat d'origine. Cette garantie ne sera pas prolongée en ce qui concerne un tel remplacement. Forno réparera ou remplacera toute composante/pièce qui tombe en panne ou s'avère défectueuse en raison de matériaux et/ou de fabrication dans les 2 ans suivant la date de l'achat initial au détail et dans des conditions d'habitation ordinaire, usage non commercial. La réparation ou le remplacement sera gratuit, y compris la main-d'œuvre aux tarifs standard et l'expédition dépenses. L'acheteur est responsable de rendre le produit raisonnablement accessible pour le service. Service de réparation doit être effectuée par une société de service agréée Forno pendant les heures normales de travail.

## **IMPORTANT**

Conservez la preuve d'achat originale pour établir la période de garantie. La responsabilité de Forno pour toute réclamation de quelque nature que ce soit, avec en ce qui concerne les biens et/ou services fournis, ne doit en aucun cas dépasser la valeur des biens ou services ou de la partie qui a donné lieu à la réclamation.

### **Garantie cosmétique de 30 jours**

L'Acheteur doit inspecter le produit au moment de la livraison. Forno garantit que le produit est exempté de défauts de fabrication dans les matériaux et la fabrication pendant une période de trente (30) jours à compter de la date de vente au détail d'origine l'achat du Produit.

### **Cette couverture comprend :**

- Taches de peinture
- Écorchures
- Défauts de finition macroscopiques

### **La garantie cosmétique ne couvre PAS :**

Problèmes résultant d'un transport, d'une manipulation et/ou d'une installation incorrecte (par exemple : bosses, cassés, déformés ou structures déformés ou composants, composants en verre fissurés ou autrement endommagés) ;

Légères variations de couleur sur les composants peints/émaillés ;

Les différences causées par l'éclairage naturel ou artificiel, l'emplacement ou d'autres facteurs analogues ; Taches/corrosion/décoloration causées par des substances externes et/ou des facteurs environnementaux ;

Coûts de main-d'œuvre, présentoir, plancher, stock B, appareils prêts à l'emploi, « tels quels » et unités de démonstration.

### **Comment recevoir le service**

Pour bénéficier des services de garantie, l'acheteur doit contacter le service d'assistance de Forno afin de déterminer le problème et les procédures de service requises. Le « Troubleshooting » avec un représentant du service à la clientèle sera nécessaire avant d'aller de l'avant avec le service. Numéro de modèle, numéro de série et date de vente au détail d'origine l'achat sera demandé.

## Exclusions de garantie : Ce qui n'est pas couvert

> L'utilisation du produit dans tout lieu non résidentiel, application commerciale. Utilisation du Produit pour autre chose que son but visé.

> Services de réparation fournis par toute personne autre qu'un Agence de service autorisée Forno.

> Services de dommages ou de réparation pour corriger les services fournis par des parties non autorisées ou l'utilisation de pièces non autorisées.

> Installation non conforme codes d'incendie locaux/état/ville/comté, codes électriques, gaz codes, codes de plomberie, codes du bâtiment, lois ou règlements.

> Défauts ou dommages dus à un stockage inapproprié du Produit.

> Défauts, dommages ou pièces manquantes sur les produits vendus hors de l'emballage d'origine ou des présentoirs. Appels de service ou réparations pour corriger une erreur l'installation du Produit et/ou des accessoires associés.

> Remplacement des pièces/appels de service pour se connecter, convertir ou autrement réparer le câblage électrique et/ou conduite de gaz afin d'utiliser correctement le produit.

> Remplacement des pièces/appels de service à fournir instructions et informations sur l'utilisation du Produit.

> Remplacement des pièces/appels de service pour corriger les problèmes résultant de l'utilisation du produit d'une manière autre que ce qui est normal et habituel pour un usage résidentiel.

> Remplacement des pièces/appels de service en raison de l'usure et déchirure de composants tels que joints, boutons, casserole supports, étagères, paniers à couverts, boutons, tactiles présentoirs, plateaux en vitrocéramique rayés ou cassés.

> Remplacement de pièces/appels de service en cas de manque de/mauvais entretien, y compris, mais sans s'y limiter : accumulation de résidus, taches, rayures, décoloration, corrosion.

> Défauts et dommages résultant d'accidents, altération, mauvaise utilisation, abus ou mauvaise installation.

> Défauts et dommages résultant du Produit transport, logistique et manutention. Inspection du produit doit être fait au moment de la livraison. Suivant réception et inspection, le concessionnaire vendeur/la livraison l'entreprise doit être informée de tout problème découlant de manutention, transport et logistique.

> Défauts et dommages résultant de forces externes hors du contrôle de Forno, y compris mais non limité au vent, à la pluie, au sable, aux incendies, aux inondations, aux coulées de boue, des températures glaciales, une humidité excessive ou exposition prolongée à l'humidité, aux surtensions, la foudre, les défaillances structurelles entourant l'appareil et d'autres actes de Dieu.

> Produits dont le numéro de série a été altéré/endommagé. En aucun cas Forno est tenu responsable des dommages causés à propriété environnante, y compris les meubles, les armoires, revêtements de sol, panneaux et autres structures entourant le Produit. Forno n'est pas tenu responsable des Produit s'il est situé dans une zone éloignée ou une zone où les techniciens formés certifiés ne sont pas raisonnablement disponibles. L'acheteur doit supporter tout transport et les frais de livraison du Produit jusqu'au centre de service autorisé ou les frais de déplacement supplémentaires d'un technicien certifié.

IL N'EXISTE AUCUNE GARANTIE EXPRESSE AUTRE QUE CELLES ÉNUMÉRÉES ET DÉCRITES CI-DESSUS, ET AUCUNE GARANTIES, EXPRESSES OU IMPLICITES, Y COMPRIS, MAIS SANS S'Y LIMITER, TOUTE GARANTIE IMPLICITE GARANTIES DE QUALITÉ MARCHANDE OU D'ADÉQUATION À UN USAGE PARTICULIER QUI S'APPLIQUERONT APRÈS LES PÉRIODES DE GARANTIE EXPRESSE INDIQUÉES CI-DESSUS, ET AUCUNE AUTRE GARANTIE EXPRESSE OU GARANTIE DONNÉE PAR TOUTE PERSONNE, ENTREPRISE OU SOCIÉTÉ CONCERNANT CE PRODUIT SERA OBLIGATOIRE POUR FORNO. FORNO NE SERA PAS RESPONSABLE DE LA PERTE DE REVENUS OU DE PROFITS, DÉFAUT DE RÉALISER DES ÉCONOMIES OU D'AUTRES AVANTAGES, TEMPS D'ABSENCE DU TRAVAIL, REPAS, PERTE DE NOURRITURE OU BOISSONS, FRAIS DE VOYAGE OU D'HOTEL, FRAIS DE LOCATION OU D'ACHAT D'APPAREILS, DÉPENSES DE REMODELAGE/CONSTRUCTION SUPÉRIEURES AUX DOMMAGES DIRECTS INDÉNIABLES CAUSÉ EXCLUSIVEMENT PAR FORNO OU TOUT AUTRE SPÉCIAL, ACCESSOIRE OU CONSÉCUTIF LES DOMMAGES CAUSÉS PAR L'UTILISATION, LA MAUVAISE UTILISATION OU L'INCAPACITÉ D'UTILISER CE PRODUIT, INDÉPENDAMMENT DU THÉORIE JURIDIQUE SUR LAQUELLE LA RÉCLAMATION EST BASÉE, ET MÊME SI FORNO A ÉTÉ AVISÉ DE LA POSSIBILITÉ DE TELS DOMMAGES. DE PLUS, LA RÉCUPÉRATION DE QUELQUE NATURE QUE CE SOIT CONTRE FORNO NE SERA PLUS GRANDE D'UN MONTANT QUE LE PRIX D'ACHAT DU PRODUIT VENDU PAR FORNO ET CAUSANT LE DOMMAGES ALLÉGUÉS. SANS PRÉJUDICE DE CE QUI PRÉCÈDE, L'ACHETEUR ASSUME TOUTS LES RISQUES ET RESPONSABILITÉ POUR PERTE, DOMMAGE OU BLESSURE À L'ACHETEUR ET À LA PROPRIÉTÉ DE L'ACHETEUR ET À AUTRES ET LEURS PROPRIÉTÉS DÉCOULANT DE L'UTILISATION, DE LA MAUVAISE UTILISATION OU DE L'INCAPACITÉ À UTILISER CE PRODUIT VENDU PAR FORNO QUI N'EST PAS LE RÉSULTAT DIRECT D'UNE NÉGLIGENCE DE LA PART DE FORNO LA GARANTIE LIMITÉE NE S'ÉTENDRA À PERSONNE AUTRE QUE L'ACHETEUR INITIAL DE CE PRODUIT N'EST PAS TRANSFÉRABLE ET ÉNONCE VOTRE RECOURS EXCLUSIF.

# PRÉCAUTIONS POUR ÉVITER L'EXPOSITION POSSIBLE À L'ÉNERGIE MICROONDE EXCESSIVE

- (a) N'essayiez pas de faire fonctionner ce four avec la porte ouverte, car cela peut entraîner une exposition nocive à l'énergie des microondes.  
Il est important de ne pas annuler ou altérer les dispositifs de verrouillage de sécurité.
- (b) Ne pas placer un objet entre la face avant et la porte, ou laisser de la saleté ou des résidus de nettoyage s'accumuler sur les surfaces du joint.
- (c) N'utilisez pas le four s'il est endommagé. Il est particulièrement important que la porte du four se ferme correctement et qu'il n'y ait aucun dommage aux :
- (1) PORTE (courbée)
  - (2) CHARNIÈRES ET LOQUETS (cassés ou desserrés)
  - (3) JOINTS DE PORTE ET SURFACE D'ÉTANCHÉITÉ
- (d) Le four ne doit pas être réglé ou réparé par quelqu'un qui n'est pas un personnel de dépannage qualifié.

## Caractéristiques

Modèle :	FMWDR3000-24BLK FMWDR3000-24WHT
Tension nominale :	120VAC,60Hz
Puissance nominale d'entrée (microondes) :	1 500 W
Puissance nominale de sortie (microondes) :	1 000 W
Capacité du four :	1.2 cu.ft.
Dimensions externes (l x H x P) :	600 × 380 × 640 mm
Poids net :	Environ 31,96 kg

# CONSIGNES DE SÉCURITÉ IMPORTANTES

Lors de l'utilisation d'appareils électriques, des précautions de sécurité de base doivent être respectées, notamment les suivantes :

**ATTENTION** — Pour réduire les risques de brûlures, d'électrocution, d'incendie, de blessures ou d'exposition à une énergie microonde excessive :

1. Lisez toutes les instructions avant d'utiliser l'appareil.
2. Lisez et suivez les spécificités : « PRÉCAUTIONS POUR ÉVITER L'EXPOSITION POSSIBLE À L'ÉNERGIE MICROONDE EXCESSIVE » à la page 5.
3. Cet appareil doit être mis à la terre. Branchez l'appareil uniquement à une prise correctement mise à la terre. Voir « INSTRUCTIONS DE MISE À LA TERRE » à la page 7.
4. Installez ou placez ce four uniquement conformément aux instructions d'installation fournies.
5. Certains produits tels que les œufs entiers et les récipients scellés — par exemple bocaux en verre fermés — peuvent exploser et ne doivent pas être chauffés dans un four à microondes.
6. N'utilisez cet appareil que pour les utilisations prévues décrites dans ce manuel. N'utilisez pas de produits chimiques ou de vapeurs corrosifs dans cet appareil. Ce four à microondes est spécialement conçu pour chauffer, cuire ou sécher des aliments. Il n'est pas conçu pour une utilisation industrielle ou en laboratoire.
7. LE CONTENU CHAUD PEUT PROVOQUER DE GRAVES BRÛLURES. NE LAISSEZ PAS LES ENFANTS UTILISER LE MICRO-ONDES. Soyez prudent lorsque vous retirez des objets chauds.
8. N'utilisez pas ce four si le cordon ou la fiche est endommagé, s'il ne fonctionne pas correctement, s'il est endommagé ou s'il est tombé.
9. Cet appareil ne doit être entretenu que par du personnel qualifié. Contactez le centre de service agréé le plus proche pour examen, réparation ou réglage.
10. Ne couvrez ni ne bloquez les ouvertures de l'appareil.
11. Ne rangez pas cet appareil à l'extérieur. N'utilisez pas ce four près de l'eau, par exemple près d'un évier de cuisine, dans un sous-sol humide, près d'une piscine ou dans des endroits similaires.
12. N'immergez pas le cordon ou la fiche dans l'eau.
13. Gardez le cordon éloigné des surfaces chaudes.
14. Ne laissez pas le cordon pendre du bord d'une table de travail ou d'un comptoir.
15. Lors du nettoyage des surfaces de la porte et du four qui advient en même temps à la fermeture de la porte, utilisez uniquement des savons ou détergents doux non abrasifs appliqués avec une éponge ou un chiffon doux.
16. Pour réduire le risque d'incendie dans la cavité du four :
  - 1). Ne faites pas trop cuire les aliments. Surveillez attentivement l'appareil si vous avez placé un objet en papier, plastique ou autre matériau combustible dans la cavité pour faciliter la cuisson.
  - 2). Retirez les attaches métalliques des sacs en papier ou en plastique avant de les placer dans le four à microondes.
  - 3). Si des matériaux à l'intérieur du four à microondes s'enflamment, gardez la porte fermée, éteignez le four et débranchez le cordon d'alimentation ou coupez l'alimentation au niveau du fusible ou du panneau de disjoncteur.

- 4). N'utilisez pas la cavité à des fins de rangement. Ne laissez pas de produits en papier, d'ustensiles de cuisine ou de nourriture dans la cavité lorsqu'elle n'est pas utilisée.
17. Les liquides, tels que l'eau, du café ou du thé, peuvent surchauffer au-delà du point d'ébullition sans avoir l'air de bouillir. Un bouillonnement ou une ébullition visible lorsque le récipient est retiré du four à microondes n'apparaît pas toujours.  
CELA POURRAIT EN RÉsulTER DES LIQUIDES TRÈS CHAUDS QUI DEVIENNENT SOUDAINEMENT EN ÉBULLITION LORSQUE LE RÉCIPIENT EST PERTURBÉ OU UN USTENSILE EST INSÉRÉ DANS LE LIQUIDE.  
Pour réduire le risque de blessures aux personnes :
  - 1) Ne surchauffez pas le liquide.
  - 2) Remuez le liquide avant et à mi-cuisson.
  - 3) N'utilisez pas de récipients à parois droites à col étroit.
  - 4) Après chauffage, laissez le récipient reposer dans le four à microondes pendant un court instant avant de retirer le récipient
  - 5) Soyez extrêmement prudent lorsque vous insérez une cuillère ou un autre ustensile dans le récipient.
18. N'utilisez aucun appareil de chauffage ou de cuisson sous l'appareil.
19. Ne montez pas l'appareil sur ou à proximité d'une partie de l'appareil de chauffage ou de cuisson.
20. Ne le montez pas au-dessus d'un évier.
21. Ne mettez aucun objet directement sur la surface de l'appareil lorsqu'il est en marche.

## CONSERVER CES INSTRUCTIONS INSTRUCTIONS DE MISE À LA TERRE

Cet appareil doit être mis à la terre. En cas de court-circuit, la mise à la terre réduit le risque d'électrocution en fournissant un fil d'échappement pour le courant électrique. Cet appareil est équipé avec un fil électrique ayant un conducteur et une prise de terre. La fiche doit être branchée dans une prise correctement installée et mise à la terre.

**ATTENTION** — Une mauvaise utilisation de la mise à la terre peut entraîner un risque d'électrocution.

Consulter un électricien qualifié ou un réparateur si les instructions de mise à la terre ne sont pas parfaitement comprises ou si un doute existe sur la bonne mise à la terre de l'appareil. S'il est nécessaire d'utiliser une rallonge, utilisez uniquement une rallonge à 3 fils dotée d'une fiche de mise à la terre à 3 broches et des prises à 3 positions qui acceptent la fiche de l'appareil. La puissance nominale de la rallonge doit être égale ou supérieure à la puissance électrique de l'appareil.

**DANGER** — Risque de décharge électrique

Toucher des composants internes peut causer de graves blessures corporelles ou le décès.



Ne pas démonter cet appareil.

**ATTENTION — Risque de décharge électrique**

La mauvaise utilisation de la terre peut entraîner une électrocution. Ne pas brancher l'appareil à une prise de courant tant qu'il n'est pas installé correctement et mis à la terre.

1. Le fil d'alimentation est court pour réduire le risque de le coincer ou de trébucher dessus s'il est plus long.
2. Des jeux de cordons plus longs ou des rallonges sont disponibles et peuvent être utilisés si un soin particulier est apporté à leur utilisation.
3. Si vous utilisez un long cordon ou une rallonge :
  - 1) La capacité électrique du fil ou de la rallonge doit être au moins aussi grande que la capacité de l'appareil.
  - 2) La rallonge doit être à 3 fils avec une mise à la terre.
  - 3) Un long fil d'alimentation doit être mis de façon à ne pas dépasser du comptoir ou de la table d'où il peut être tiré par des enfants ou faire trébucher.

## INTERFÉRENCE RADIO

1. Le fonctionnement du four à microondes peut provoquer des interférences avec votre radio, télévision ou équipement similaire.
2. Lorsqu'il y a des interférences, elles peuvent être réduites ou éliminées en prenant les mesures suivantes :
  - 1) Nettoyez la porte et les surfaces d'étanchéité du four
  - 2) Réorientez l'antenne de réception de la radio ou du téléviseur.
  - 3) Déplacez le four à microondes par rapport au récepteur.
  - 4) Éloignez le four à microondes du récepteur.
  - 5) Branchez le four à microondes dans une autre prise de sorte qu'il se trouve avec le récepteur sur des circuits de dérivation différents.

**Cet appareil est conforme à l'article 18 de la réglementation FCC. (UNIQUEMENT POUR LES ETATS-UNIS)**

# USTENSILES

**ATTENTION** — Risque de blessure corporelle

Les ustensiles hermétiquement fermés peuvent exploser. Les récipients fermés doivent être ouverts et les sachets en plastique doivent être percés avant la cuisson.

Voir les instructions dans « Matériaux que vous pouvez utiliser dans un four à microondes ».

Certains ustensiles non métalliques ne sont pas sûrs pour être utilisés pour le microonde. En cas de doute, vous pouvez tester l'ustensile en question en procédant de la façon suivante.

Test d'ustensile :

- 1) Remplir un conteneur à microonde avec 250 ml d'eau froide et y déposer l'ustensile.
- 2) Chauffer à puissance max. pendant 1 minute.
- 3) Toucher doucement l'ustensile. Si l'ustensile vide est chaud, ne pas l'utiliser pour la cuisson au microonde.
- 4) Ne pas dépasser 1 minute.

## Matériaux que vous pouvez utiliser dans un four à microondes

Ustensiles	Remarques
Plat à rôtir	Suivez les instructions du fabricant *. Le fond du plat doit être à au moins 5 mm du plateau. Un mauvais usage peut briser le plateau.
Vaisselle	Allant au four à microondes uniquement. Suivre les instructions du fabricant. Ne pas utiliser des plats fendus ou ébréchés.
Pots en verre	Toujours retirer le couvercle. Utiliser l'appareil uniquement pour réchauffer les aliments jusqu'à ce qu'ils soient chauds. La plupart des pots en verre ne résistent pas à la chaleur et peuvent casser.
Verrerie	Uniquement le verre résistant à la chaleur. S'assurer qu'il n'y a pas de garniture métallique. Ne pas utiliser des plats fendus ou ébréchés.
Sacs de cuisson au four	Suivez les instructions du fabricant *. Ne pas fermer avec un couvercle métallique. Fendre l'emballage pour permettre à la vapeur de s'échapper.
Assiettes et tasses en papier	N'utiliser que pour la cuisson ou réchauffage court. Ne pas laisser la cuisson sans surveillance.
Serviettes en papier	Utiliser pour couvrir les aliments à réchauffer et absorber le gras. N'utiliser que pour la cuisson courte.
Papier parchemin	Utiliser comme couvercle pour éviter les éclaboussures ou envelopper pour cuire à la vapeur.
Plastique	Allant au four à microondes uniquement. Suivez les instructions du fabricant *. Doit être estampillé « Sûr pour le microonde ». Certains conteneurs en plastique s'amollissent quand les aliments deviennent chauds. Les sacs à bouillir et les sacs en plastique fermés doivent être fendus, percés ou ventilés comme indiqué sur l'emballage.
Enveloppe en plastique	Allant au four à microondes uniquement. Utiliser pour couvrir les aliments pendant la cuisson pour retenir l'humidité. Ne pas laisser l'enveloppe en plastique toucher les aliments.
Thermomètres	Sûr pour le microonde uniquement (thermomètres à viande ou gâteau).
Papier ciré	Utiliser comme couvercle pour éviter les éclaboussures ou retenir l'humidité.

## Matériaux à éviter dans le four à microondes

Ustensiles	Remarques
Plateau en aluminium	Peut provoquer un arc. Mettre les aliments dans un conteneur prévu pour microondes.
Carton alimentaire avec poignée métallique	Peut provoquer un arc. Mettre les aliments dans un conteneur prévu pour microondes.
Ustensiles métalliques ou recouverts de métal	Le métal bloque les microondes sur les aliments. Une garniture métallique peut provoquer un arc.
Liens métalliques	Peuvent provoquer un arc et entraîner un incendie dans le four.
Sacs en papier	Peuvent prendre feu dans le four.
Mousse en plastique	La mousse en plastique peut fondre ou contaminer le liquide contenu en l'exposant à de hautes températures.
Bois	Le bois sèche quand il est utilisé dans le microonde et peut se fendre ou craquer.

# INSTALLATION DE VOTRE FOUR

## Noms des pièces et accessoires du four

Retirer le four et tous les matériaux du carton et dans le four.

Votre four est fourni avec les accessoires suivants :

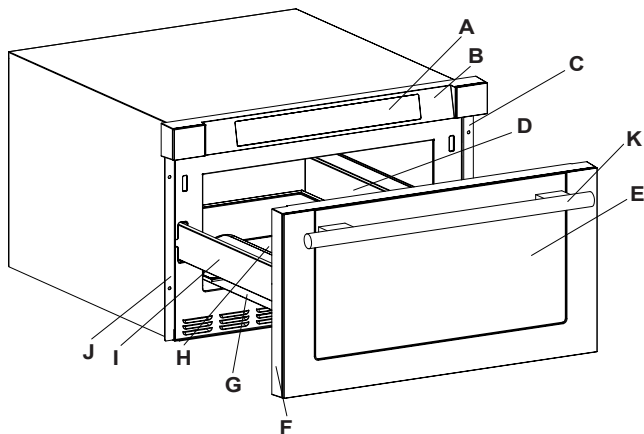

- A) Panneau de contrôle
- B) Boîtier de commande
- C) Plaque de montage de droite
- D) Cavité
- E) Fenêtres
- F) Cadre de porte
- G) Fermeture automatique en douceur
- H) Tiroir
- I) Plaque de charnière articulée
- J) Plaque de montage de gauche
- K) Poignée

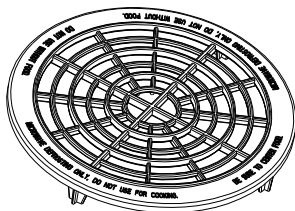

Grille de décongélation (à utiliser uniquement avec la fonction de décongélation, ne pas utiliser pour la cuisson. Ne pas utiliser sans aliments).

# FONCTIONNEMENT

## Panneau de commande et caractéristiques

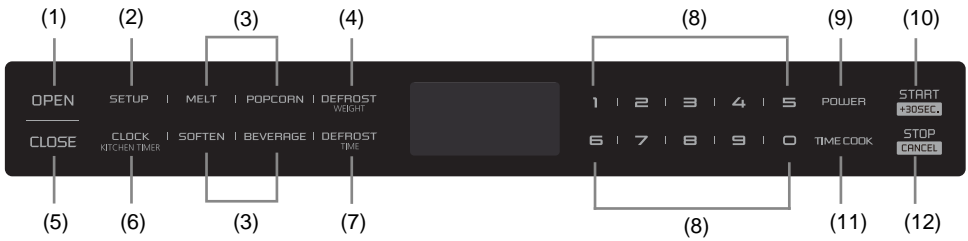

(1) Ouvrir

(2) Installation

(3) Menu Auto

(4) Poids de décongélation

(5) Fermer

(6) Horloge/minuteur de cuisine

(7) Durée de décongélation

(8) Touches numériques

(9) Puissance

(10) Démarrer/+30 s

(11) Cuisson minutée

(12) Arrêter/annuler

# FONCTIONNEMENT

## 1. Puissance dessus

- (1) Dès que vous branchez le microonde à une prise électrique, l'avertisseur sonne une fois. L'écran affiche « WELCOME ». Le four passera en mode veille. L'écran indique « 00:00 ».
- (2) En mode veille, l'écran affiche l'heure actuelle si vous l'avez réglée. Sinon, il indique « 00:00 ».
- (3) Appuyez sur « OPEN » pour ouvrir le tiroir : l'écran affiche « OPEN ». L'écran indiquera « PLEASE CLOSE » lorsque le tiroir est entièrement ouvert. Appuyez sur « CLOSE » pour fermer le tiroir : l'écran affiche « CLOSE ». L'écran affiche l'heure actuelle ou « 00:00 » quand le tiroir est entièrement fermé. Si vous ouvrez ou fermez mal le tiroir, l'avertisseur sonnera cinq fois et l'écran affichera « CLOSE OR OPEN ».

## 2. Réglage de l'horloge

- (1) Appuyez sur une fois « CLOCK/KITCHEN TIMER ». La première partie de l'heure se met à clignoter et l'autre partie indique « 0 ».
- (2) Appuyez sur clés numériques pour saisir l'heure correcte. L'heure saisie doit être comprise entre « 01:00 » et « 12:59 ».
- (3) Appuyez sur « CLOCK/KITCHEN TIMER » pour confirmer. L'horloge est réglée.

Remarque :

- (1) dans le processus de réglage de l'horloge, si le «STOP/CANCEL» est pressé ou s'il n'y a aucune opération dans 1 minute, le réglage est invalide.
- (2) Pour réinitialiser l'horloge, veuillez répéter les étapes 1 à 3.
- (3) si l'horloge n'est pas réglée, elle ne fonctionnerait pas une fois sous tension.

## 3. Réglage de la minuterie de cuisine

- (1) Appuyez deux fois sur « CLOCK/KITCHEN TIMER » : l'écran affiche « 00:00 » .
- (2) Appuyez sur les touches numériques pour saisir la durée de cuisson. La durée maximale de cuisson est de«99 : 99» .
- (3) Appuyez sur la touche « START/+30SEC. » La minuterie commence à compter à rebours.

Remarque :

- (1) Le minuteur de cuisine fonctionne différemment de l'horloge sur 12 heures. Le minuteur de cuisine est à tous les effets un minuteur.
- (2) Tout autre programme ne peut pas être réglé pendant la minuterie de cuisine.
- (3) Appuyez sur « STOP/CANCEL » pour désactiver le minuteur de cuisine.

## 4. Cuisson au micro-ondes

11 niveaux de puissance sont à votre disposition.

Niveau	10	9	8	7	6	5	4	3	2	1	0
Puissance	100 %	90%	80%	70%	60%	50%	40%	30%	20%	10%	0 %
Affichage	PL100	PL90	PL80	PL70	PL60	PL50	PL40	PL30	PL20	PL10	PL00

- (1) Appuyez une fois sur «TIME COOK», «00:00» s'affichera.  
Appuyez sur les touches de numéro pour entrer le temps de cuisson. Le temps de cuisson maximum est de 99:99.
- (2) Appuyez sur «POWER» et appuyez ensuite sur les touches number pour ajuster le niveau de puissance.  
Les 11 niveaux de puissance sont disponibles
- (3) Appuyez sur «START/+30SEC.» pour commencer la cuisson.

Exemple: faire cuire les aliments avec PL50 pendant 15 minutes.

- A. Press «TIME COOK» une fois.
- B. Press «1», «5», «0», «0» dans l'ordre.
- C. Press «POWER» et puis appuyez sur "5" pour sélectionner PL50.
- D. Press «START/+30SEC. »Pour commencer à cuisiner.

Remarque : Dans le processus de réglage, si le «STOP/CANCEL» est pressé ou s'il n'y a aucune opération dans 1 minute, le réglage est invalide.

## 5. Cuisson rapide

- (1) En mode veille, appuyez sur «START/+30SEC. »Pour cuire des aliments avec un niveau de puissance de 100% pendant 30 secondes. Chaque pression sur la même touche peut augmenter de 30 secondes.
- (2) Pendant la cuisson au microonde ou une décongélation minutée, appuyez sur « START/+30SEC » pour augmenter la durée de cuisson ou de décongélation. Chaque appui augmente la durée de 30 secondes.

Remarque : Cette opération n'est pas disponible si vous appuyez sur« START/+30SEC » pour augmenter la durée de décongélation par poids ou la durée de la cuisson démarrée à partir du menu « Auto »

## 6. Dégivrer au poids

- (1) Appuyez une fois sur «DEFROST WEIGHT». «WEIGHT DEFROST» s'affichera.
- (2) Appuyez sur les touches number pour saisir le poids de la nourriture.  
Le poids d'entrée devrait être compris entre 0,1-6,0 lb.
- (3) Appuyez sur «START/+30SEC.» pour commencer le dégivrage.
- (4) Une fois le dégivrage terminé, la sonnerie retentira cinq fois et la «finition» s'affichera.

Remarque: le buzzer sonne pour vous rappeler de retourner la nourriture pendant le dégivrage. Si aucune opération, l'étuve continuera à fonctionner.

## 7. Dégivrage par le temps

- (1) Appuyez une fois sur «DEFROST TIME». «TIME DEFROST»affichera.
- (2) Appuyez sur les touches number pour régler le temps de dégivrage désiré.  
La valeur maximale de temps est 99:99.
- (3) Appuyez sur «START/+30SEC.» pour commencer à dégivrer.
- (4) Une fois le dégivrage terminé, la sonnerie retentira cinq fois et la «finition» s'affichera.

Remarque: la puissance de dégivrage est PL30.

## 8. Menu Auto -- Boisson

- (1) Appuyer une fois sur « BEVERAGE ». L'écran affiche « 1 ». Les indicateurs « AUTO MENU » et «  » s'allument.
- (2) Appuyez de nouveau sur « BEVERAGE », l'écran affiche « 1 » ou « 2 » dans l'ordre.
- (3) Appuyez sur la touche « START/+30SEC. » pour démarrer la cuisson. L'avertisseur sonne une fois. Le compte à rebours de cuisson démarre. Une fois la cuisson terminée, l'avertisseur sonne cinq fois et l'indication « FINISH » s'affiche.

## 9. Menu Auto -- Pop-corn

- (1) Appuyer une fois sur « POPCORN ». L'écran affiche « 1.75 ». Les indicateurs « AUTO MENU » et « OZ » s'allument.
- (2) Appuyez de nouveau sur « POPCORN », l'écran affiche « 1.75 », « 3 » ou « 3.5 » dans l'ordre.
- (3) Appuyez sur «START/+30SEC.» pour commencer la cuisson.  
Buzzer sonne une fois. Le temps de cuisson commence à diminuer.  
Une fois la cuisson terminée, buzzer sonne cinq fois et "FINISH" affiche.

## 10. Menu Auto -- Fondu

- (1) Appuyer une fois sur « MELT ». L'écran affiche « BUTTER ». L'indicateur « AUTO MENU » s'allume.
- (2) Appuyez de nouveau sur la touche « MELT »,« CHOCOLA », « CHEESE » ou « MARSHMA » dans l'ordre.
- (3) Appuyez sur « START/+30SEC. » pour confirmer la sélection.
- (4) Appuyez sur « MELT » pour sélectionner le poids. L'indicateur « OZ » s'allumera sauf pour l'option de menu « BUTTER ».
- (5) Appuyez sur «START/+30SEC.» pour commencer la cuisson.  
Buzzer sonne une fois. «OZ» sortira. Le temps de cuisson commence à diminuer.  
Une fois la cuisson terminée, buzzer sonne cinq fois et «FINISH»affiche.



Menu	Affichage	Poids
Beurre/margarine	BUTTER	1 (STICH)
		2 (STICHS)
		3 (STICHS)
Chocolat	CHOCOLA	4
		8
Fromage	CHEESE	8
		16
Guimauves	MARSHMA	5
		10

## 11. Menu Auto -- Ramollir

- (1) Appuyer une fois sur « SOFTEN ». L'écran affiche « BUTTER ». L'indicateur « AUTO MENU » s'allume.
- (2) Appuyez de nouveau sur la touche « SOFTEN », « ICE-CRE » ou « CHEESE » dans l'ordre.
- (3) Appuyez sur « START/+30SEC. » pour confirmer la sélection.
- (4) Appuyez sur « SOFTEN » pour sélectionner le poids. L'indicateur « OZ » s'allumera sauf pour l'option de menu « BUTTER ».
- (5) Appuyez sur « START/+30SEC. » pour démarrer la cuisson. L'avertisseur sonne une fois. L'indicateur « OZ » s'éteint. Le compte à rebours de cuisson démarre. Une fois la cuisson terminée, l'avertisseur sonne cinq fois et l'indication « FINISH » s'affiche.

Menu	Affichage	Poids
Beurre/margarine	BUTTER	1 (STICH)
		2 (STICHS)
		3 (STICHS)
Glace/Jus surgelé	ICE-CRE	8
		16
		32
Fromage Frais	CHEESE	3
		8

## 12. Mode silencieux

- (1) Appuyer une fois sur « SETUP ». L'écran affiche « BUZ OFF ».
- (2) Appuyez sur « START/+30SEC. ». Le four repassera en mode veille. L'avertisseur est désactivé. Aucune sonnerie ne retentira.

Pour désactiver le mode silencieux:

- (1) Appuyer sur « SETUP ». L'écran affiche « BUZ ON ».
- (2) Appuyez sur « START/+30SEC. ». Le four repassera en mode veille. L'avertisseur est activé. L'avertisseur sonne normalement.

### **13. Fonction de verrouillage pour les enfants**

Vous pouvez utiliser cette fonction pour empêcher les enfants d'allumer accidentellement le four.

Pour activer le verrou:

En mode veille, appuyez et maintenez «STOP/CANCEL» pendant trois secondes.

Un bip sonne et l'icône verrouillée s'affiche.

Pour désactiver le verrou:

Dans l'état verrouillé, appuyez et maintenez «STOP/CANCEL" pendant trois secondes.

Un bip retentit.

Remarque: la fonction de verrouillage pour les enfants ne peut pas être réglée lorsque la porte du four s'est ouverte.

### **14. Fonction de demande**

- (1) si l'horloge a été réglée, l'heure actuelle s'affiche pendant trois secondes en appuyant sur "CLOCK/KITCHEN TIMER" à l'état de cuisson.
- (2) dans l'état de cuisson au micro-ondes, appuyez sur «POWER» pour connaître le niveau de puissance. Il s'affichera pendant trois secondes. Dans l'état de dégivrage et le menu automatique, le niveau de puissance ne peut pas être demandé.

### **15. Autres spécifications**

- (1) Si vous appuyez bien sur les commandes, l'avertisseur sonne une fois, sinon l'avertisseur ne sonnera pas.
- (2) En mode cuisson, vous ne pouvez pas appuyer sur la touche « OPEN » pour ouvrir le tiroir à moins que vous ayez appuyé sur « STOP/CANCEL » pour interrompre la cuisson. Appuyez sur « CLOSE » pour fermer le tiroir. Appuyez ensuite sur « START/+30SEC » pour reprendre la cuisson.
- (3) Une fois le programme de cuisson réglé, n'appuyez pas sur « START/+30SEC. » pendant 1 minute. L'heure actuelle s'affichera sur l'écran. Le programme est annulé.
- (4) Si vous ouvrez la porte du four, la lampe reste allumée tant que vous n'éteignez pas le four.

# MAINTENANCE

## Dépannage

Recherchez votre problème dans le tableau ci-dessous et essayez les solutions proposées pour le résoudre. Si le four à microondes ne fonctionne toujours pas correctement, contactez le centre de service agréé le plus proche.

PROBLÈME	CAUSES POSSIBLES	SOLUTIONS POSSIBLES
Le four ne démarre pas	<ul style="list-style-type: none"><li>a. Le cordon électrique du four n'est pas branché.</li><li>b. La porte est ouverte.</li><li>c. Mauvaise opération choisie.</li></ul>	<ul style="list-style-type: none"><li>a. Branchez l'appareil à une prise électrique.</li><li>b. Fermez la porte et réessayez.</li><li>c. Consultez le guide d'utilisation.</li></ul>
Arc ou étincelle	<ul style="list-style-type: none"><li>a. Vous avez introduit des matériaux qu'il faut éviter d'utiliser dans un four à microondes.</li><li>b. Le four est utilisé à vide.</li><li>c. La cavité contient de la nourriture renversée.</li></ul>	<ul style="list-style-type: none"><li>a. Utilisez uniquement des plats allant au four à microondes.</li><li>b. N'utilisez pas le four à vide.</li><li>c. Nettoyez la cavité avec une serviette humide.</li></ul>
Aliments mal cuits	<ul style="list-style-type: none"><li>a. Vous avez introduit des matériaux qu'il faut éviter d'utiliser dans un four à microondes.</li><li>b. Les aliments ne sont pas entièrement décongelés.</li><li>c. Temps de cuisson ou niveau de puissance inapproprié.</li><li>d. Les aliments ne sont ni retournés ni remués.</li></ul>	<ul style="list-style-type: none"><li>a. Utilisez uniquement des plats allant au four à microondes.</li><li>b. Décongelez entièrement les aliments.</li><li>c. Utilisez un temps de cuisson ou un niveau de puissance approprié.</li><li>d. Retournez ou remuez les aliments.</li></ul>
Aliments trop cuits	Temps de cuisson ou niveau de puissance inapproprié.	Utilisez un temps de cuisson ou un niveau de puissance approprié.
Aliments insuffisamment cuits	<ul style="list-style-type: none"><li>a. Vous avez introduit des matériaux qu'il faut éviter d'utiliser dans un four à microondes.</li><li>b. Les aliments ne sont pas entièrement décongelés.</li><li>c. Les orifices de ventilation du four sont obstrués.</li><li>d. Temps de cuisson ou niveau de puissance inapproprié.</li></ul>	<ul style="list-style-type: none"><li>a. Utilisez uniquement des plats allant au four à microondes.</li><li>b. Décongelez entièrement les aliments.</li><li>c. Vérifiez que les orifices de ventilation du four ne sont pas obstrués.</li><li>d. Utilisez un temps de cuisson ou un niveau de puissance approprié.</li></ul>

PROBLÈME	CAUSES POSSIBLES	SOLUTIONS POSSIBLES
Décongélation incorrecte	<ul style="list-style-type: none"> <li>a. Vous avez introduit des matériaux qu'il faut éviter d'utiliser dans un four à microondes.</li> <li>b. Temps de cuisson ou niveau de puissance inapproprié.</li> <li>c. Les aliments ne sont ni retournés ni remués.</li> </ul>	<ul style="list-style-type: none"> <li>a. Utilisez uniquement des plats allant au four à microondes.</li> <li>b. Utilisez un temps de cuisson ou un niveau de puissance approprié.</li> <li>c. Retournez ou remuez les aliments.</li> </ul>