



FRIGORÍFICO EMPOTRABLE CON CAJÓN COMO 24
NÚMERO DE MODELO : FDROD1611-24S

GUÍA DE INSTRUCCIONES

Lea atentamente estas instrucciones antes de utilizar su unidad y consérvelas cuidadosamente.
Si sigue las instrucciones, su unidad le proporcionará muchos años de buen servicio.

ÍNDICE DE CONTENIDOS

Atención al cliente	5
Seguridad	6
Contenido del producto	7
Instalación	
Instalación del soporte antivuelco	8
Instalación del asa	9
Información importante	9
Sistema operativo	
Panel de control	10
Extracción e instalación de los cajones	11
Recorte	11
Sustitución del filtro de carbón	12
Almacenamiento	12
Cuidado y mantenimiento	12
Garantía	13

FRIGORÍFICO EMPOTRABLE CON CAJÓN COMO 24

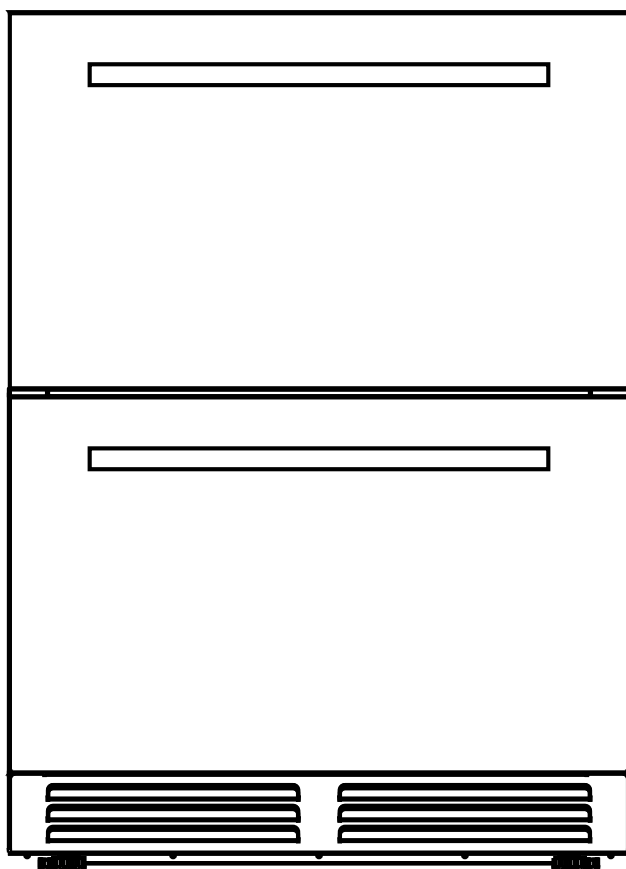

NÚMERO DE MODELO: FDROD1611-24S

Atención al cliente

Gracias por adquirir un producto Forno. Por favor, lea todo el manual de instrucciones antes de utilizar su nuevo electrodoméstico por primera vez. Tanto si es un usuario ocasional como si es un experto, le resultará beneficioso familiarizarse con las prácticas de seguridad, características, funcionamiento y recomendaciones de cuidado de su electrodoméstico.

Tanto el modelo como el número de serie figuran en el interior del producto. A efectos de garantía, también necesitará la fecha de compra.

Anote esta información a continuación para futuras consultas.

Información sobre el producto

Número de modelo: _____

Número de serie: _____

Fecha de compra: _____

Dirección y teléfono de compra: _____

Información de servicio

Utilice estos números en cualquier correspondencia o llamada de servicio relacionada con su producto.

Si ha recibido un producto dañado, póngase inmediatamente en contacto con Forno.

Consulte la guía de solución de problemas antes de llamar al servicio técnico. En ella se enumeran las causas de problemas menores de funcionamiento que puede corregir usted mismo.

Servicios en Canadá y Estados Unidos

Tenga a mano el manual de instrucciones para resolver sus dudas. También puede encontrar toda la información que necesita en línea en www.forno.ca.

Si no entiende algo o necesita más ayuda, visite nuestro sitio web o envíe un correo electrónico a: info@forno.ca.

Si tiene algún problema, póngase en contacto con el servicio de atención al cliente de FORNO. Tenga en cuenta que antes de poder enviar a un proveedor de servicios será necesario solucionar el problema con un representante del servicio de atención al cliente. Todos los trabajos en garantía deben ser autorizados por el servicio de atención al cliente de FORNO. Todos nuestros proveedores de servicio autorizados son cuidadosamente seleccionados y rigurosamente formados por nosotros.

ADVERTENCIA

- Para evitar dañar de el sells la puerta, asegúrese de que esté completamente abierta cuando extraiga los estantes del compartimento del riel.
- El unidad debe colocarse de forma que el enchufe quede accesible. Suelte el cable eléctrico. Mueva su armario a su ubicación final. No mueva su armario mientras esté cargado con vino. Podría deformarlo. El congelador de cajones debe instalarse en un lugar adecuado para evitar tocar el compresor con la mano.
- Este unidad no está destinado a ser utilizado por personas (incluidos niños) con capacidades físicas, sensoriales o mentales reducidas o con falta de experiencia y conocimientos, a menos que hayan recibido supervisión o instrucciones sobre el uso del unidad por parte de una persona responsable de su seguridad.
- Si el cable de alimentación está dañado, debe ser sustituido por el fabricante, su Servicio Técnico o una persona con cualificación similar para evitar riesgos.

EN NINGÚN CASO INTENTE ENCHUFAR O ALARGAR EL CABLE.

ADVERTENCIA

Para reducir el riesgo de incendio, descarga eléctrica o lesiones al utilizar su unidad, siga estas precauciones básicas:

- Lea todas las instrucciones antes de utilizar el congelador de cajones.
- PELIGRO o ADVERTENCIA: Riesgo de atrapamiento de niños.
- El atrapamiento y la asfixia de niños no son problemas del pasado. Los electrodomésticos desechados o abandonados siguen siendo peligrosos aunque “sólo estén en el garaje unos días”.
- Antes de tirar su viejo congelador de cajones: Quite la puerta. Deje los estantes en su sitio para que los niños no puedan trepar fácilmente al interior.
- No permita nunca que los niños manejen el unidad, jueguen con él o gateen por su interior.
- No limpie nunca las piezas del unidad con líquidos inflamables. Los vapores pueden crear peligro de incendio o explosión.
- No almacene ni utilice gasolina u otros vapores y líquidos inflamables cerca de este o cualquier otro unidad. Los vapores pueden provocar un incendio o una explosión. No almacene sustancias explosivas como latas de aerosol con propulsor inflamable en este unidad.
- ADVERTENCIA: Mantenga las aberturas de ventilación, en el recinto del unidad o en la estructura incorporada, libres de obstrucciones;
- ADVERTENCIA: No utilice dispositivos mecánicos u otros medios para acelerar el proceso de descongelación, que no sean los recomendados por el fabricante;
- Para evitar riesgos debidos a la inestabilidad del unidad, éste debe ser fijado de acuerdo con las instrucciones.
- ADVERTENCIA: No dañe el circuito refrigerante;
- ADVERTENCIA: No utilice unidades eléctricos dentro de los compartimentos de almacenamiento de alimentos del unidad, a menos que sean del tipo recomendado por el fabricante.

Si el refrigerante de estos unidades es R600a , no deben colocarse artículos inflamables y explosivos en o cerca del armario, para evitar que se produzcan incendios o explosiones.

-Guarde estas instrucciones-

Contenido del producto

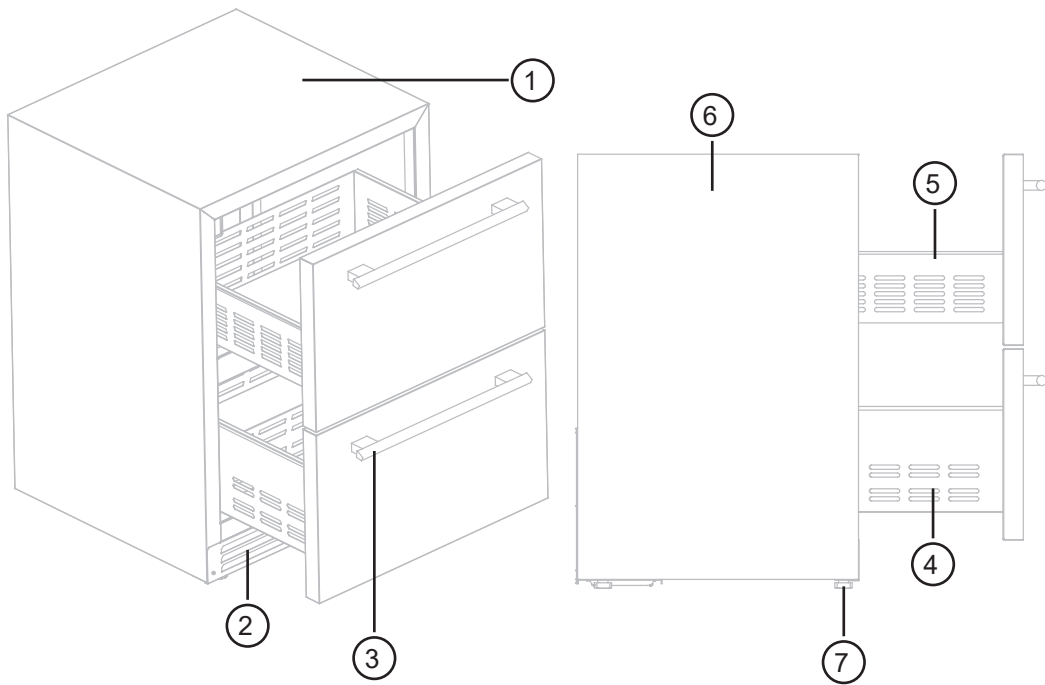

Nombre	
1	Carcasa del gabinete
2	Ventilación
3	2x Tiradores
4	Cajón inferior
5	Cajón superior
6	Hielera
7	Patas niveladoras

Lista de piezas (Suministradas con la unidad)	
	2x Soporte antivuelco con tornillería
	2x Perno de expansión
	1x Llave hexagonal
	2x Asa con tornillería

Instalaciones

Antes de instalar su congelador de cajón, debe hacer lo siguiente:

- Retire el embalaje exterior e interior.
- Antes de conectar el congelador a la red eléctrica, déjelo en posición vertical durante aproximadamente 2 horas. Esto reducirá la posibilidad de un mal funcionamiento del sistema de refrigeración debido a la manipulación durante el transporte.
- Limpie la superficie interior con agua tibia utilizando un paño suave.
 - Este unidad está destinado a ser utilizado en aplicaciones domésticas y similares, tales como
 - Zonas de cocina del personal en tiendas, oficinas y otros entornos de trabajo;
 - Casas de campo y por clientes en hoteles, moteles y otros entornos de tipo residencial;
 - Entornos de alojamiento y desayuno;
 - Catering y aplicaciones similares no comerciales.
- Cuando vaya a deshacerse de su unidad, elija un lugar de eliminación autorizado.

Instalación del soporte antivuelco:

Para evitar el riesgo de lesiones personales graves o daños al unidad debido a la inestabilidad del mismo, éste debe fijarse al suelo con soportes antivuelco y tornillos (suministrados). Antes de la instalación, lea atentamente estas instrucciones.

1. Retire los soportes de montaje (2 piezas) y los pernos de expansión (2 piezas) del paquete de instrucciones.
2. Taladre agujeros en el suelo según las dimensiones que se muestran a continuación. Esto le permitirá asegurar los soportes al suelo. Dependiendo del tamaño y la ubicación, los orificios en el piso deben ser de $\text{Ø}0,39''$ (10 mm).

CONSEJO: Utilice cinta de pintor para medir la profundidad del agujero que está perforando. Primero, corte un trozo de cinta de pintor de varios centímetros de largo. Luego, coloque la cinta sobre la broca a la profundidad del protector de los pernos de expansión que se van a perforar. Una vez que llegas a la banda, sabes cuándo dejar de perforar. No taladres demasiado profundo.

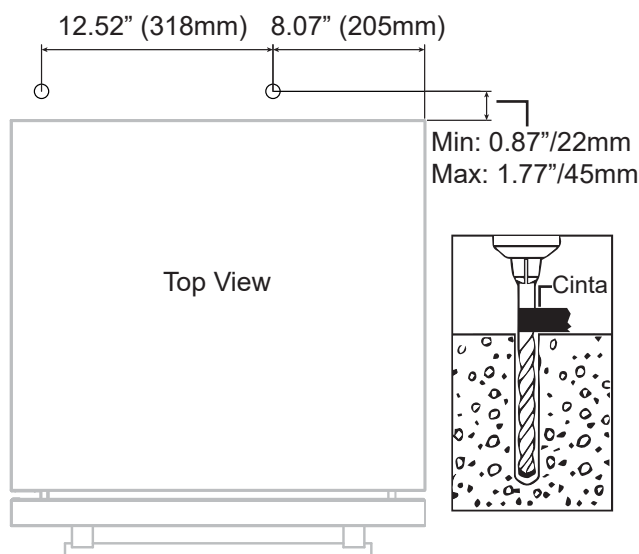

3. (A) Luego inserte el perno de expansión en el orificio perforado. Asegúrese de que quede al ras del suelo. (B) Desenrosque la tuerca, la arandela y el anillo de bloqueo del tornillo.

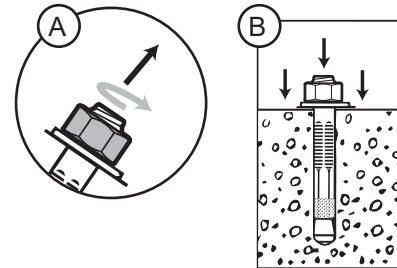

4. Luego, alinee el orificio del soporte con el tornillo y vuelva a colocar la arandela y el anillo de bloqueo en su lugar. Finalmente, apriete la tuerca con una llave o casquillo tanto como sea posible. A medida que apriete el protector, se doblará hacia afuera, creando un anclaje que brinda seguridad adicional a su unidad.

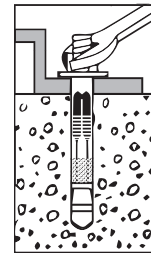

5. Empuje el dispositivo nuevamente en su lugar. Asegúrese de que la parte inferior de la abertura se deslice debajo del soporte, como se muestra en el siguiente ejemplo.

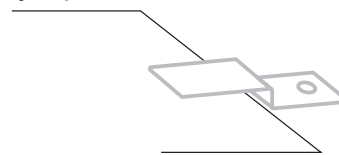

Si el dispositivo no está estable, retírelo y repita el paso anterior hasta que el dispositivo esté estable. Nota: Si se mueve la unidad, se debe quitar el soporte y reinstalarlo en su nueva ubicación.

Instalaciones (continuación)

Instalación de la manilla

1. Coloque la manilla sobre los pasadores del panel de la puerta.
2. Fije el asa apretando el tornillo.

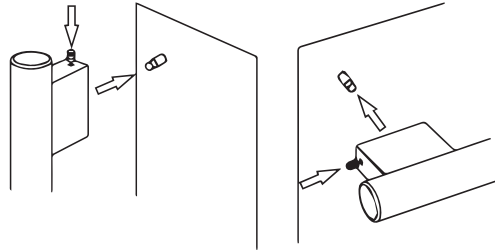

Este unidad está diseñado para su instalación independiente o incrustado (totalmente incrustado) (Consulte la ubicación de la etiqueta en la parte posterior de este unidad).

Información importante

Este unidad sólo está destinado a almacenar artículos aptos para temperaturas comprendidas entre -18C° ($64,4\text{F}^{\circ}$) y 0C° (32F°).

A continuación se indican algunas directrices importantes que debe tener en cuenta al manipular su unidad:

- Asegúrese de que el suelo o la base sobre la que coloque el unidad sea lo suficientemente resistente como para soportarlo cuando esté completamente cargado.
- Para nivelar su congelador de cajón, ajuste la pata de nivelación delantera situada en la parte inferior del congelador.
- Este unidad utiliza un refrigerante inflamable, por lo que es fundamental evitar dañar las tuberías de refrigeración durante el transporte.
- Para garantizar el buen funcionamiento de su congelador de cajón, es importante mantenerlo alejado de la luz solar directa, de fuentes de calor como estufas, calefactores o radiadores y de temperaturas ambiente extremadamente frías. La luz solar directa puede dañar el revestimiento acrílico, mientras que las fuentes de calor pueden aumentar el consumo eléctrico. También es importante tener en cuenta que la unidad puede no funcionar correctamente a temperaturas extremadamente frías.
- Evite situar la unidad en zonas de electrodomésticos.
- Asegúrese de enchufar el unidad a una toma de corriente exclusiva, correctamente instalada y con conexión a tierra. No corte ni retire, bajo ninguna circunstancia, la tercera clavija (conexión de tierra) del cable de alimentación. Si tiene alguna pregunta relacionada con la alimentación eléctrica y/o, diríjala a un electricista certificado o a un centro de servicio autorizado del producto.

Asegúrese de seguir estas instrucciones cuando utilice el armario:

- No sobrecargue el armario.
- No abra la puerta a menos que sea necesario.
- No cubra los estantes con papel de aluminio o cualquier otro material que pueda impedir la circulación del aire.
- Si el congelador de cajones se almacena sin uso durante largos períodos, se sugiere dejar la puerta entreabierta después de una limpieza cuidadosa para permitir la circulación de aire en el interior del armario. Esto ayudará a evitar posibles formaciones de condensación, moho u olores.
- En caso de que el unidad se quede sin corriente o se desenchufe, es importante esperar de 3 a 5 minutos antes de volver a ponerlo en marcha. La causa de arrancar el unidad inmediatamente puede añadir más presión a un compresor ya de por sí de alta presión causando daños al compresor debido a una sobrecarga de presión.

Sistema operativo

Límites de temperatura ambiente:

Este unidad está diseñado para funcionar a las temperaturas especificadas por su clase de temperatura en la placa de características.

Clase	Símbolo	Rango de temperaturas ambiente(C° / F°)
Temperatura extendida	SN	+10C°/ 50F° a +32C° / 89.6F°
Templado	N	+16C° / 60.8F° a +32C° / 89.6F°
Subtropical	ST	+16C° / 60.8F° a +38C° / 100.4F°
Tropical	T	+16C° / 60.8F° a +43C° / 109.4F°

Panel de control

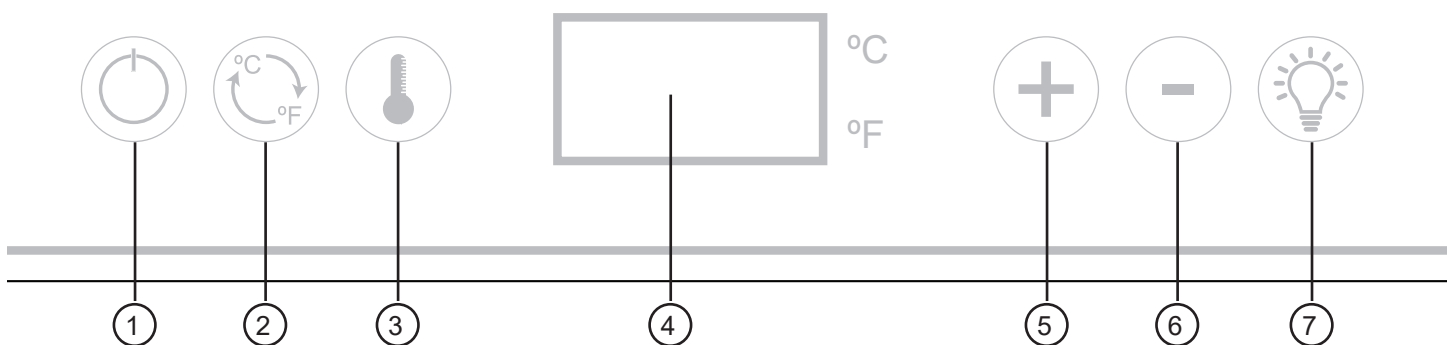

Nombres		Función
1	Botón de encendido	Mantenga pulsado durante 3 segundos para encender o apagar el unidad.
2	Botón de temperatura	Pulse para alternar entre la visualización de la temperatura en grados Celsius y Fahrenheit.
3	Botón de ajuste de la temperatura	Antes de ajustar la temperatura, pulse el botón . La pantalla parpadeará y mostrará el ajuste de temperatura actual. Transcurridos 5 segundos, el parpadeo se detendrá y podrá comenzar a ajustar la temperatura pulsando (+) o (-).
4	Pantalla digital	Pantalla LED de 2 dígitos
5 & 6	Botón Más / Menos	Los botones "+" y "-" se utilizan para ajustar la temperatura. Cada pulsación del botón aumentará o disminuirá la temperatura en 1°F / 1°C.
7	Botón de luz	Para encender o apagar la luz Cuando la puerta está abierta, la luz se enciende automáticamente.
8	Modo Sabbath	Para ingresar al modo Sabbath, presione y mantenga presionado el botón "+" durante 3 segundos para activar la función. El aparato saldrá automáticamente del modo sabático después de 42 horas. Alternativamente, puede salir manualmente del modo Sabbath. Tenga en cuenta que en el modo Sabbath, la luz no funcionará, pero el compresor seguirá funcionando.

Ajuste de los controles de temperatura

- Al pulsar los botones (+) o (-) por primera vez, la pantalla LED mostrará la temperatura que hay en ese momento.
- Después de 3 minutos sin funcionamiento, el aparato se bloqueará automáticamente. Para desbloquear, presione (+) y (-) al mismo tiempo durante 3 segundos para desbloquear.
- Para seleccionar la temperatura, permanezca en la temperatura elegida hasta que deje de parpadear. La temperatura puede ser ajustada de 2°C a 10°C.

Sistema operativo

Extracción e instalación de los cajones:

Para extraer los cajones.

1. Abra completamente el cajón.
2. En el riel de deslizamiento, a ambos lados del cajón, hay una barra de bloqueo (A y B). En el lado izquierdo (A) empuje hacia abajo la barra de bloqueo y, al mismo tiempo, en el lado derecho (B) levante la barra de bloqueo. Mientras mantiene la barra de bloqueo en su posición, tire suavemente del cajón hacia usted. Siga tirando lentamente hasta que se extraiga por completo de la guía.

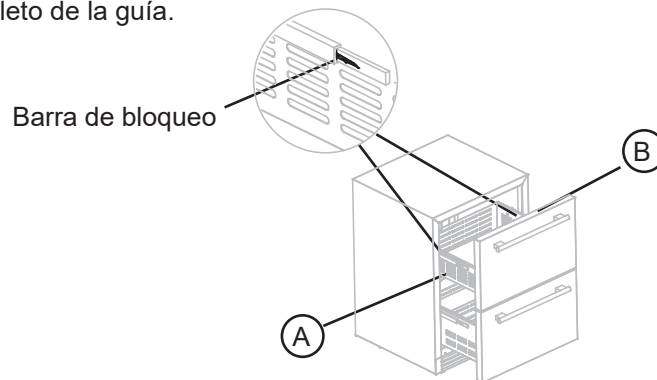

3. Para volver a instalar los cajones, coloque el riel (C) paralelo a la ranura (D) y empuje el cajón. Haga una prueba para verificar si la instalación se ha realizado correctamente.

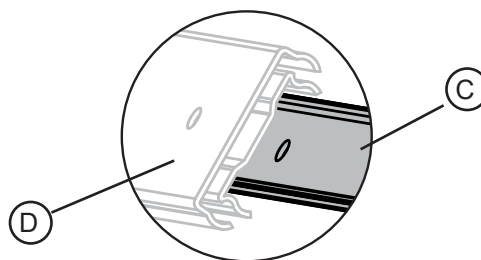

Dimensión del recorte

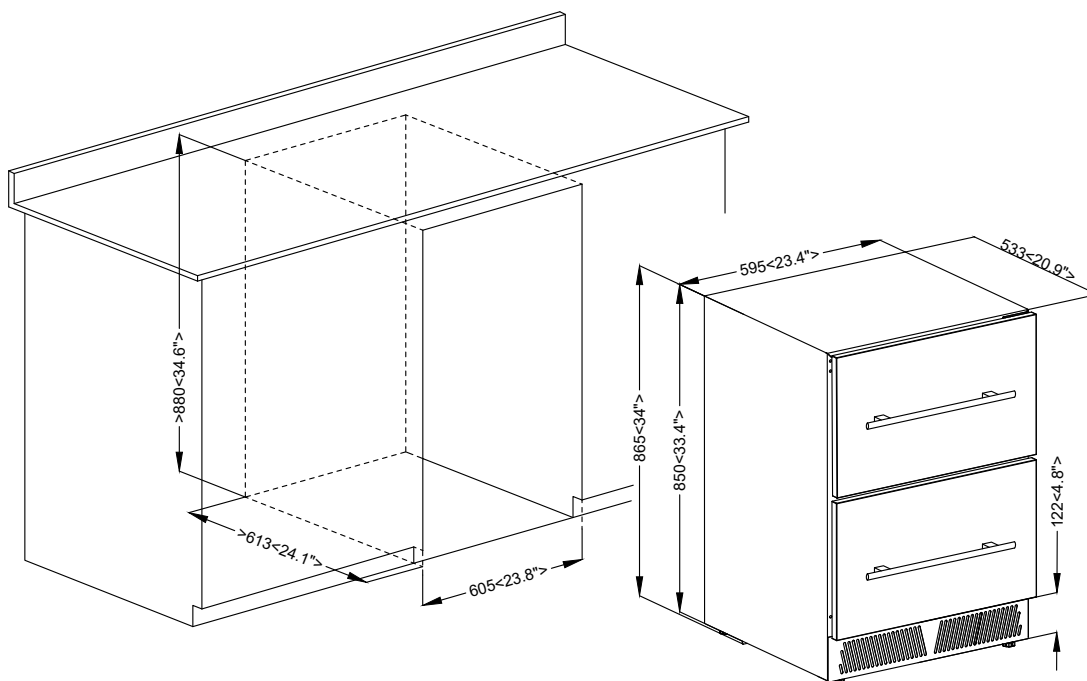

Sustitución del filtro

Sustitución del filtro de carbón

Para conservar la calidad y el sabor de sus alimentos, éstos deben almacenarse a la temperatura y en las condiciones ambientales ideales. Su congelador está equipado con un sistema de filtración de carbón activo para garantizar la pureza del aire, la eficiencia de la refrigeración y mantener un armario libre de olores para el almacenamiento de sus alimentos. El conjunto del filtro se encuentra en el panel trasero dentro de su congelador. Tenga en cuenta que este filtro debe cambiarse cada 12 meses.

Para cambiar el filtro

1. Gire el filtro en sentido contrario a las agujas del reloj hasta 45° y extraiga el filtro con cuidado.
2. Sustituya el filtro por uno nuevo y repita el paso 1 pero en el sentido de las agujas del reloj. No lo apriete demasiado.

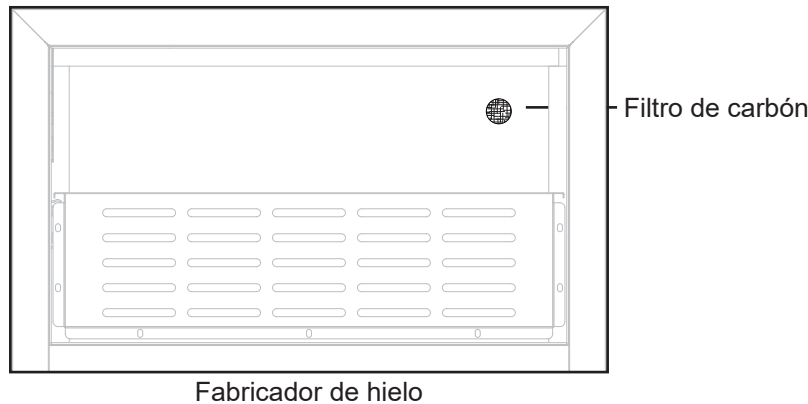

Almacenamiento

Este aparato puede almacenar hasta 149 latas estándar. El número real de botellas que se pueden almacenar puede variar. La capacidad mostrada se basa en refrescos de tamaño estándar con un diámetro de 2,6" y una altura de 4,84" Almacenamiento.

Cuidado y mantenimiento

Para limpiar tu electrodoméstico, empieza por apagarlo, desenchufarlo y retirar todos los objetos, incluidos estantes y rejillas. A continuación, utilice una solución de agua caliente y detergente líquido suave para lavar las superficies interiores y los cajones. Aclara bien y seca con un paño limpio y suave. Tu electrodoméstico estará limpio y listo para usar.

Garantía

Qué cubre esta garantía limitada:

La cobertura de la Garantía proporcionada por Forno Appliances en esta declaración se aplica exclusivamente al electrodoméstico Forno original ("Producto") vendido al consumidor ("Comprador") por un concesionario/distribuidor/minorista Forno autorizado, comprado e instalado en Estados Unidos o Canadá, y que siempre ha permanecido dentro del país de compra original (Estados Unidos o Canadá). La cobertura de la garantía se activa en la fecha de la compra original al por menor del Producto y tiene una duración de dos (2) años.

La cobertura de la garantía no es transferible. En caso de sustitución de piezas o de todo el producto, el Producto de sustitución (o las piezas) asumirá el resto de la Garantía original activada con el documento original de compra al por menor. Esta Garantía no se ampliará con respecto a dicha sustitución. Forno Appliances reparará o sustituirá cualquier componente o pieza que falle o resulte defectuoso debido a los materiales o a la mano de obra en un plazo de 2 años a partir de la fecha de la compra original al por menor y en condiciones de uso residencial ordinario y no comercial. La reparación o sustitución será gratuita, incluyendo la mano de obra a tarifas estándar y los gastos de envío. El Comprador es responsable de hacer el Producto razonablemente accesible para el servicio. El servicio de reparación debe ser realizado por un Servicio Técnico Autorizado Forno durante el horario laboral normal.

Importante

Conserve el comprobante de compra original para establecer el periodo de garantía. La responsabilidad de Forno en cualquier reclamación de cualquier tipo, con respecto a los bienes y/o servicios prestados, no excederá en ningún caso el valor de los bienes o servicios o parte de los mismos que haya dado lugar a la reclamación.

Garantía cosmética de 30 días

El Comprador debe inspeccionar el producto en el momento de la entrega. Forno garantiza que el Producto está libre de defectos de fabricación en materiales y mano de obra durante un periodo de treinta (30) días a partir de la fecha de la compra original al por menor del Producto.

Esta cobertura incluye:

- Manchas de pintura
- Desconchones
- Defectos macroscópicos de acabado

La garantía cosmética NO cubre:

- Problemas derivados de un transporte, manipulación y/o instalación incorrectos (por ejemplo: abolladuras, estructuras o componentes rotos, alabeados o deformados, componentes de cristal agrietados o dañados de cualquier otro modo);
- ligeras variaciones de color en los componentes pintados/esmaltados;
- Diferencias causadas por la iluminación natural o artificial, la ubicación u otros factores análogos; > Manchas/corrosión/descoloración causadas por sustancias externas y/o factores ambientales; > Costes de mano de obra, exposición, suelo, existencias B, unidades "tal cual" y unidades de demostración.

Cómo recibir el servicio

Para recibir los servicios de garantía, el comprador debe ponerse en contacto con el departamento de asistencia de Forno para determinar el problema y los procedimientos de servicio necesarios. Será necesario que un representante del servicio de atención al cliente resuelva el problema antes de proceder con el servicio. Se solicitará el número de modelo, el número de serie y la fecha de compra original al por menor.

Exclusiones de la garantía: Lo que no está cubierto.

- Uso del Producto en cualquier aplicación comercial no residencial.
- Uso del Producto para fines distintos de los previstos.
- Servicios de reparación prestados por cualquier persona que no sea una agencia de servicio autorizada por Forno.
- Daños o servicios de reparación para corregir servicios prestados por partes no autorizadas o el uso de piezas no autorizadas.
- Instalación no conforme con los códigos de incendios, códigos eléctricos, códigos de gas, códigos de fontanería, códigos de construcción, leyes o reglamentos locales/estatales/de ciudad/condado.
- Defectos o daños debidos a un almacenamiento inadecuado del Producto.
- Defectos, daños o piezas faltantes en productos vendidos fuera del embalaje original de fábrica o de expositores. > Llamadas al servicio técnico o reparaciones para corregir una instalación incorrecta del Producto y/o los accesorios relacionados.
- Sustitución de piezas/llamadas al servicio técnico para conectar, convertir o reparar de cualquier otro modo el cableado eléctrico y/o la tubería de gas con el fin de utilizar correctamente el producto.
- Sustitución de piezas o llamadas al servicio técnico para proporcionar instrucciones e información sobre el uso del Producto.
- Sustitución de piezas o llamadas al servicio técnico para corregir problemas derivados de un uso del producto distinto del normal y habitual para uso residencial.
- Sustitución de piezas o llamadas al servicio técnico debidas al desgaste de componentes como juntas, pomos, soportes de cacerolas, estantes, cestas para cubiertos, botones, pantallas táctiles, encimeras de cerámica rayadas o rotas.
- Sustitución de piezas/llamadas al servicio técnico por falta de mantenimiento o mantenimiento inadecuado, incluidos, entre otros: acumulación de residuos, manchas, arañazos, decoloración, corrosión.
- Defectos y daños derivados de accidentes, alteración, mal uso, abuso o instalación incorrecta.
- Defectos y daños derivados del transporte, logística y manipulación del producto. La inspección del producto debe realizarse en el momento de la entrega. Tras la recepción e inspección, se debe notificar al distribuidor/empresa de entrega cualquier problema derivado de la manipulación, el transporte y la logística.
- Defectos y daños derivados de fuerzas externas fuera del control de Forno Appliances, incluyendo pero no limitado a viento, lluvia, arena, incendios, inundaciones, deslizamientos de tierra, temperaturas de congelación, humedad excesiva o exposición prolongada a la humedad, subidas de tensión, rayos, fallos estructurales en torno al unidad y otras causas de fuerza mayor.
- Productos cuyo número de serie haya sido alterado/dañado/manipulado. En ningún caso Forno será responsable de los daños causados a la propiedad circundante, incluidos muebles, armarios, suelos, paneles y otras estructuras que rodeen al Producto. Forno no se hace responsable del Producto si éste se encuentra en una zona remota o en una zona en la que no se disponga razonablemente de técnicos formados y certificados. El Comprador deberá hacerse cargo de los gastos de transporte y entrega del Producto al Centro de Servicio Autorizado más cercano o de los gastos adicionales de desplazamiento de un técnico certificado.

Garantía (continuación)

NO EXISTEN GARANTÍAS EXPRESAS DISTINTAS DE LAS ENUMERADAS Y DESCRITAS ANTERIORMENTE, NI GARANTÍAS EXPRESAS O IMPLÍCITAS, INCLUIDAS, ENTRE OTRAS, LAS GARANTÍAS IMPLÍCITAS DE COMERCIABILIDAD O IDONEIDAD PARA UN FIN DETERMINADO QUE SE APLICARÁN DESPUÉS DE LOS PERIODOS DE GARANTÍA EXPRESA INDICADOS ANTERIORMENTE, Y NINGUNA OTRA GARANTÍA EXPRESA O GARANTÍA OFRECIDA POR CUALQUIER PERSONA, EMPRESA O CORPORACIÓN CON RESPECTO A ESTE PRODUCTO SERÁ VINCULANTE PARA FORNO. FORNO NO SERÁ RESPONSABLE DE LA PÉRDIDA DE INGRESOS O BENEFICIOS, DE LA IMPOSIBILIDAD DE REALIZAR AHORROS U OTROS BENEFICIOS, DEL TIEMPO DE AUSENCIA DEL TRABAJO, DE LAS COMIDAS, DE LA PÉRDIDA DE ALIMENTOS O BEBIDAS, DE LOS GASTOS DE VIAJE U HOTEL, DE LOS GASTOS DE ALQUILER O COMPRA DE ELECTRODOMÉSTICOS, DE LOS GASTOS DE REMODELACIÓN/ CONSTRUCCIÓN QUE EXCEDAN DE LOS DAÑOS DIRECTOS CAUSADOS INNEGABLEMENTE DE FORMA EXCLUSIVA POR FORNO O DE CUALQUIER OTRO DAÑO ESPECIAL, INCIDENTAL O CONSECUENTE CAUSADO POR EL USO, MAL USO O IMPOSIBILIDAD DE USO DE ESTE PRODUCTO, INDEPENDIENTEMENTE DE LA TEORÍA LEGAL EN LA QUE SE BASE LA RECLAMACIÓN, E INCLUSO SI FORNO HA SIDO ADVERTIDA DE LA POSIBILIDAD DE DICHOS DAÑOS. LA RECUPERACIÓN DE CUALQUIER TIPO CONTRA FORNO TAMPOCO SERÁ SUPERIOR AL PRECIO DE COMPRA DEL PRODUCTO VENDIDO POR FORNO Y CAUSANTE DEL SUPUESTO DAÑO. SIN PERJUICIO DE LO ANTERIOR, EL COMPRADOR ASUME TODO RIESGO Y RESPONSABILIDAD POR PÉRDIDAS, DAÑOS O LESIONES AL COMPRADOR Y A LA PROPIEDAD DEL COMPRADOR Y A OTROS Y A SU PROPIEDAD DERIVADOS DEL USO, MAL USO O INCAPACIDAD DE USO DE ESTE PRODUCTO VENDIDO POR FORNO QUE NO SEA RESULTADO DIRECTO DE NEGLIGENCIA POR PARTE DE FORNO ESTA GARANTÍA LIMITADA NO SE EXTENDERÁ A NADIE MÁS QUE AL COMPRADOR ORIGINAL DE ESTE PRODUCTO, NO ES TRANSFERIBLE Y ESTABLECE SU RECURSO EXCLUSIVO.



ADVERTENCIA: Este producto puede exponerle a sustancias químicas, incluyendo [Plomo y compuestos de plomo], que son conocidas por el Estado de California como causantes de cáncer, defectos de nacimiento y/o daños reproductivos. Para minimizar la exposición a estas sustancias. Utilice siempre esta unidad de acuerdo con el Manual del Propietario y asegúrese de proporcionar una ventilación adecuada. Para más información, visite www.P65Warnings.ca.gov



Eliminación correcta de este producto:

Esta marca indica que este unidad no debe desecharse con otros residuos domésticos. Para evitar posibles daños al medio ambiente o a la salud humana derivados de la eliminación incontrolada de residuos, recíclelo de forma responsable para promover la reutilización sostenible de los recursos materiales.



Atención al cliente: Llame al 1-866-231-8893 o envíe un correo electrónico a: info@forno.ca